



DR-Dampflok BR 41

12000

DB-Dampflok BR 41

12610

12838

Für 12 Volt Gleichstrom! (12 V DC/CC)

Funk-Entstörung

Dieses TRIX-Erzeugnis ist entsprechend den gesetzlichen Vorschriften **voll funk- und fernsehentstört**. Sollten trotzdem Funkstörungen auftreten, z. B. wegen eines zu geringen Abstandes gegenüber der Empfangsantenne, so kann die Störung in den meisten Fällen durch Vergrößerung des Abstandes zwischen Antenne und Anlage behoben werden. In jedem Fall muß jedoch unser funkentstörtes Anschlußgleis benutzt werden.

Oft ist der Grund einer Funkstörung aber auch in nicht vorschriftsgemäßer Art oder Montage der Empfangsantenne zu suchen (z. B. Zimmerantenne). In Zweifelsfällen wende man sich an die zuständigen Postdienststellen.

Lok-Pflege

TRIX-Lokomotiven haben bei sachgemäßer Behandlung eine Lebensdauer von vielen Jahren. Nur wenige Teile unterliegen einem natürlichen Verschleiß, sind jedoch leicht auszutauschen (z. B. Motor-Bürsten, Haftreifen und Glühlampe). **Gleise und Räder stets sauber halten!** Zur sachgemäßen Behandlung gehört in erster Linie die Sauberkeit der Anlage. Modellbahnen grundsätzlich nicht auf Teppi-

chen betreiben, Teppichflusen, Haare, Staubböckchen sind durchaus in der Lage, die feine Mechanik von Modellbahn-Loks zu zerstören. Die Gleise und Lokräder sollten von Zeit zu Zeit gereinigt werden (hierzu TRIX-Modellbahnfluid 66624 und MINITRIX-Lokrad-Reinigungsbürste 66623 verwenden). Die Lok darf nicht gewaltsam geschoben oder die Antriebsräder von Hand gedreht werden.

Wie beim Auto zeigen auch Modellbahnloks ihre eigentliche Leistung (gleichmäßiges Anfahren, ruhiger Lauf und Höchstgeschwindigkeit) erst nach einer gewissen Einfahrzeit. Hierzu sollte die Lok ohne angehängte Wagen mit relativ hoher Geschwindigkeit und wechselnder Richtung ca. 20 Minuten über die längste Strecke der Anlage gefahren werden.

Ölen und Fetten (Abb. 1)

Öl: Nur ein winziger Tropfen TRIX-Spezialöl 66625 an die Achslager von Rädern, Zahnrädern und Getriebeachsen **X**. **Fett:** Nur ein stecknadelkopfgroßes Stück TRIX-Getriebefett 66626 an Schnecken und Zahnradkränze **Y**. Niemals mehr und nicht öfter als nach jeweils 50 Betriebsstunden! **Keinesfalls Speiseöl, Hautcreme usw. verwenden.**

Tender-Gehäuse abnehmen (Abb. 3)

Schraube **A** lösen. Tendergehäuse **15** am vorderen Ende in Pfeilrichtung abheben. Gewicht **B** abnehmen. Beim Wiederaufsetzen darauf achten, daß die Leitungen im Kabelkanal **C** liegen und nicht gequetscht werden.

Glühlampe (Tender) auswechseln (Abb. 3)

Tendergehäuse abnehmen. Schraube **D** lösen. Schaltungsplatine **16** abnehmen. Lämpchen **6** kann dann mit einer Pinzette herausgenommen werden. Nach Lämpchenwechsel darauf achten, daß die Kontaktfeder richtig am Lötstift der Glühlampe anliegt und die Isolierscheibe **E** im Tenderrahmen liegt. Beim Wiedereinsetzen der Schaltungsplatine **16** darauf achten, daß die Kontaktfedern **F** gut an den Bürstenhalteblechen **N** anliegen.



Abb. 2



Nicht für Kinder unter 3 Jahren geeignet!

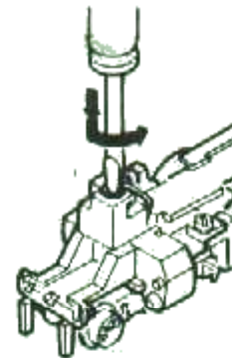

Not suitable for children under 3 years
Ne convient pas à un enfant de moins de 3 ans
Niet geschikt voor kinderen jonger dan 3 jaar
No conviene para niños menores de 3 años
Non adatto ad un bambino di età minore di 3 anni

Please retain this sheet for further reference
Veuillez conserver ces instructions
Conservare estas instrucciones
Conservare le istruzioni
Let op, deze gebruiksaanwijzing bewaren

Bitte Bedienungsanleitung aufbewahren!

Abb. 1

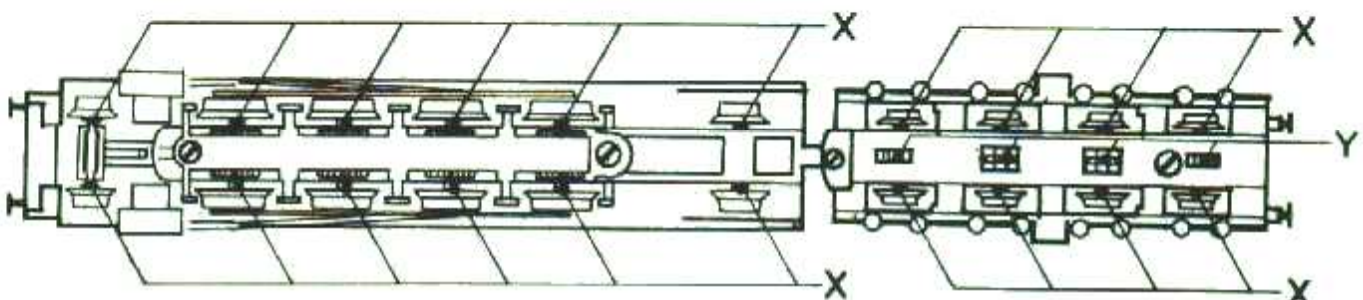

Motorwechsel (Abb. 3)

Tendergehäuse, Gewicht und Schaltungsplatte abnehmen. Schraube G lösen, Achslagerblende 28 abnehmen. Erste Tenderachse 25 herausnehmen. Mit spitzem Gegenstand durch Öffnungen H im Tenderrahmen vordere Motorhalteklammer 19 aushebeln und nach oben schieben. Hintere Motorhalteklammer 19 mit Schraubenzieher nach oben abziehen. Motor 20 nach oben herausnehmen. Beim Wiedereinsetzen des Motors darauf achten, daß die Markierungen K wieder auf der gleichen Seite des Tenderrahmens sind (sonst Fahrrichtungsumkehr).

Motorbürsten auswechseln (Abb. 3)

Motor herausnehmen. Bürstenhaltendeckel N vorsichtig abziehen. Achtung! Druckfeder M nicht verlieren! Verbrauchte Kohlebürste ausschüteln und neue Bürste L einsetzen. Feder M einsetzen und Deckel N wieder aufsnappen.

Lok-Gehäuse abnehmen (Abb. 3)

Schraube I lösen, Umlaufblech im vorderen Bereich (rote Pulferbohle) leicht vom Lokrahmen anheben. Lokgehäuse nach vorne schieben und am hinteren Ende in Pfeilrichtung abheben. Bei Remontage Lokgehäuse aufsetzen und durch Zurückziehen im vorderen Bereich einrasten.

Glühlampe (Lok) auswechseln (Abb. 2)

Lokgehäuse abnehmen, Kontaktstück P (Abb. 3) mit kleinem Schraubenzieher leicht nach unten drücken und dann nach links drehen (gemäß Abb. 2). Kontaktstück P und Lämpchen 6 können dann nach oben herausgenommen werden.

Achtung: Druckfeder verbleibt in Bohrung!

Neues Lämpchen in Druckfeder einsetzen und Kontaktstift P durch Druck und Drehung nach rechts wieder einrasten.

Bei Umrüstung auf SELECTRIX-Betrieb kann der Fahrzeug-Decoder (Art.-Nr. 66830) auf der Fläche R des Gewichts B befestigt werden.

Zurüstsatz mit Kupplung (41 2001 30) in Pfeilrichtung T in das Lok-Drehgestell vorn einklipsen.

Ersatzteil-Liste

(1) Lok-Gehäuse für 12000	41 2000 02
für 12610	41 2610 01
für 12838	41 2838 02
(2) Windleitbleche für 12000	72 5734 00
für 12610/12838	72 5294 (X)
(3) Radschleifer-Platte für 12000	41 2001 08
für 12610/12838	41 2838 08
(4) Puffer	74 0837 00
(5) Lok-Drehgestell, hinten	41 2003 05
(6) Glühlampe	40 0303 00
(8) Steuerung rechts	41 2001 57
(9) Kuppelstangen	41 2001 91
(10) Radsatz (2/5. Achse)	41 2001 10
(11) Radsatz (3. Achse)	41 2001 12
(12) Radsatz (4. Achse)	41 2001 54
(13) Steuerung links	41 2001 15
(14) Achshalter für Lok	72 5505 00
(15) Tendergehäuse für 12000	41 2000 20
für 12610	41 2610 20
für 12838	41 2838 20
(16) Schaltungsplatte	41 2003 29
(17) Lichtwechsel-Diode	75 0363 00
(18) Funk-Entstörersatz	40 0157 00
(19) Motor-Halteklammern	73 1481 00
(20) Motor kompl. mit Schnecke und Schwungmause	41 2003 24
(21) Motor-Bürsten	40 0159 00
(22) Kupplung	40 0626 (X)
(24) Getriebe-Satz	41 2003 90
(25) Radsatz (1./3. Tenderachse)	41 2003 27
(26) Radsatz mit Haftreifen (2./4. Tenderachse)	41 2003 25
(27) Haftreifen	72 2273 00
(28) Achslagerblende für 12000	41 2003 28
für 12610/12838	41 2638 28
41 2001 18	
(29) Lok-Drehgestell vorne	
(30) Zylinder links und rechts für 12000	41 2001 93
für 12610/12838	41 2638 93
Federsortiment	41 2001 94
Schrauben-Sortiment	41 2003 95
Kleinteil-Sortiment für 12000	41 2001 99
für 12610	41 2610 99
für 12838	41 2838 99
Zurüstsatz Kupplung für Lok-Drehgestell vorn	41 2001 30
Zurüstsatz Rangiertritte, Schienenräumer	41 2003 30

Grundsätzlich lieferbar sind nur die in der jeweils gültigen Ersatzteil-Preisliste aufgeführten Artikel und nur in den dort angegebenen Verpackungseinheiten. Da wir allerdings bei Ersatzteilen z. T. von Zulieferern abhängig sind, können zeitweilige Lieferabweichungen nicht ausgeschlossen werden.

