



DB-Dieseltriebwagen-Einheit VT 98.9/VS 98

12980

DB-Triebwagen VB 98 (Zwischenwagen)

12981

DB-Dieseltriebwagen-Einheit VT 798/VS 998 (Chiemgau-Bahn)

12989

(10) 36-9037-00/4.88/FB

## Für 12 Volt Gleichstrom! (12 V DC/CC)

### Funk-Entstörung

Dieses TRIX-Erzeugnis ist entsprechend den gesetzlichen Vorschriften **voll funk- und fernsehentstört**. Sollten trotzdem Funkstörungen auftreten, z. B. wegen eines zu geringen Abstandes gegenüber der Empfangsantenne, so kann die Störung in den meisten Fällen durch Vergrößerung des Abstandes zwischen Antenne und Anlage behoben werden. In jedem Fall muß jedoch unser funkentstörtes Anschlußgleis benutzt werden.

Oft ist der Grund einer Funkstörung aber auch in nicht vorschriftsgemäßer Art oder Montage der Empfangsantenne zu suchen (z. B. Zimmerantenne). In Zweifelsfällen wende man sich an die zuständigen Postdienststellen.

### Lok-Pflege

TRIX-Lokomotiven haben bei sachgemäßer Behandlung eine Lebensdauer von vielen Jahren. Nur wenige Teile unterliegen einem natürlichen Verschleiß, sind jedoch leicht auszutauschen (z. B. Motor-Bürsten, Haftreifen und Glühlampen). **Gleise und Räder stets sauber halten!** Zur sachgemäßen Behandlung gehört in erster Linie die Sauberkeit der Anlage. Modellbahnen grundsätzlich nicht auf Teppi-

chen betreiben. Teppichflusen, Haare, Staubflocken sind durchaus in der Lage, die feine Mechanik von Modellbahn-Loks zu zerstören. Die Gleise und Lokräder sollten von Zeit zu Zeit gereinigt werden (hierzu TRIX-Modellbahnfluid 66624 und MINITRIX-Lokrad-Reinigungsbürste 66623 verwenden). Die Lok darf nicht gewaltsam geschoben oder die Antriebsräder von Hand gedreht werden.

Wie beim Auto zeigen auch Modellbahnloks ihre eigentliche Leistung (gleichmäßiges Anfahren, ruhiger Lauf und Höchstgeschwindigkeit) erst nach einer gewissen Einfahrzeit. Hierzu sollte die Lok ohne angehängte Wagen mit relativ hoher Geschwindigkeit und wechselnder Richtung ca. 20 Minuten über die längste Strecke der Anlage gefahren werden.

### Ölen und Fetten

Öl: Nur ein winziger Tropfen TRIX-Spezialöl 66625 an die Achslager von Rädern, Zahnradern und Getriebeachsen **X**. Fett: Nur ein stecknadelkopfgroßes Stück TRIX-Getriebefett 66626 an Schnecken und Zahnradkränze **Y**. Niemals mehr und nicht öfter als nach jeweils 50 Betriebsstunden!

**Keinesfalls Speiseöl, Hautcreme usw. verwenden.**

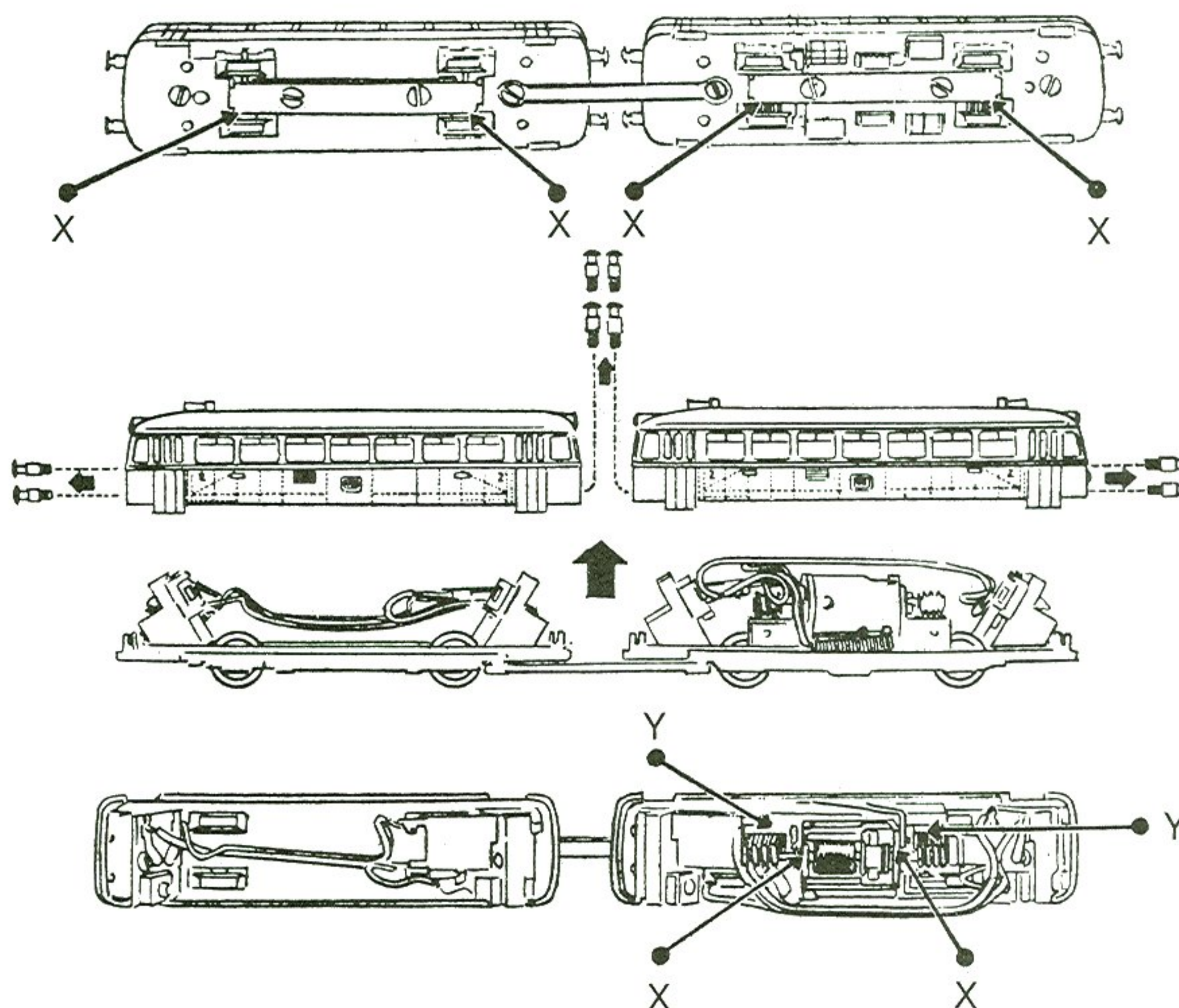



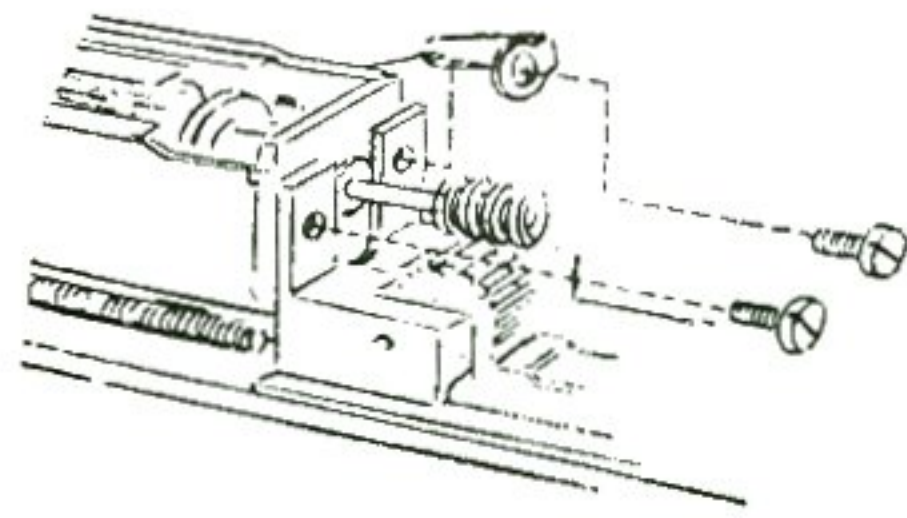

Motor austauschen

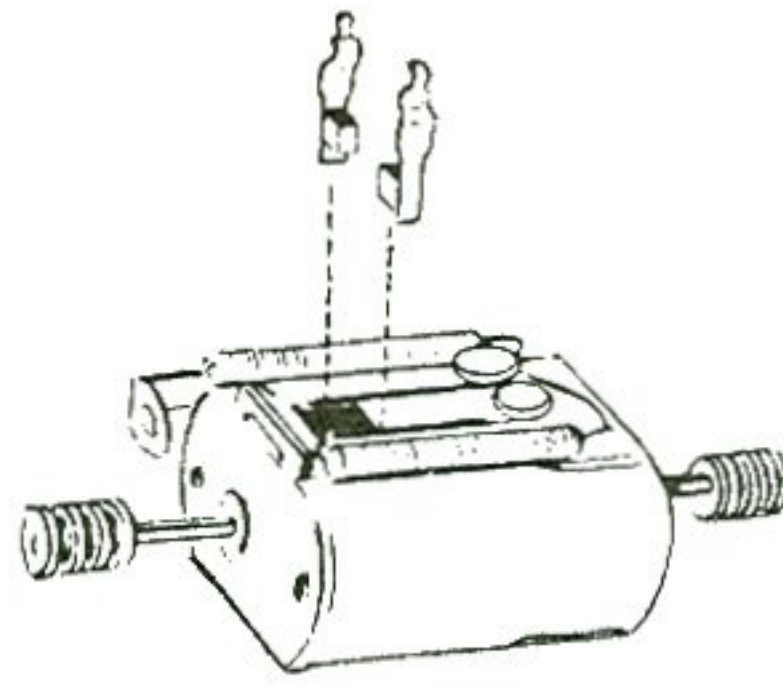

Motor-Bürsten auswechseln

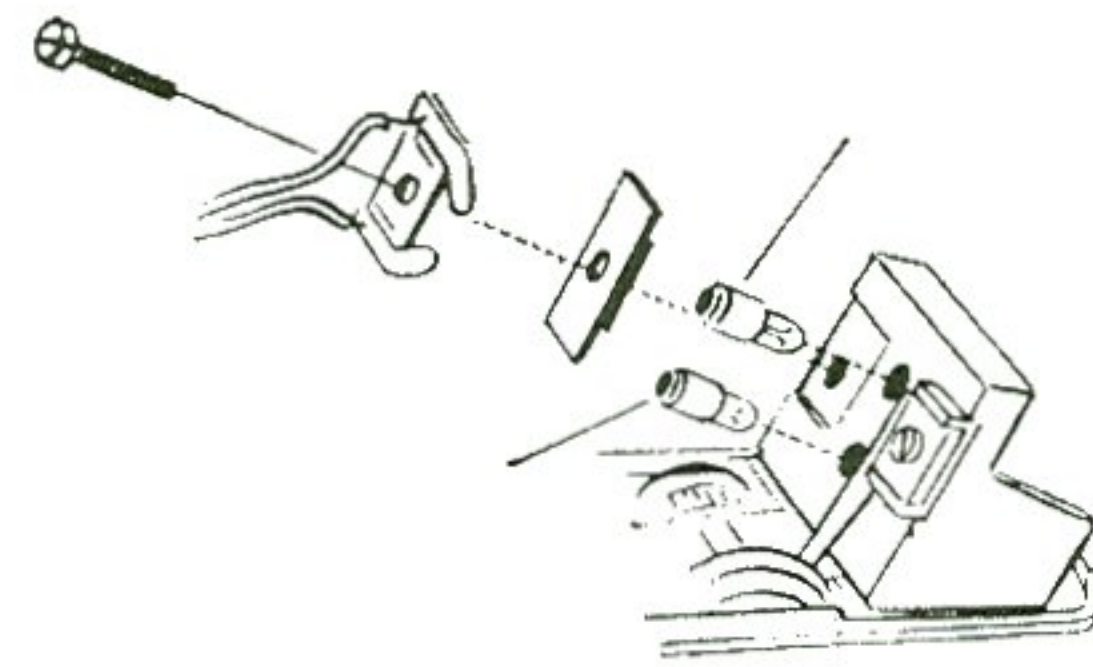

Glühlampen auswechseln

**Ersatzteil-Liste**

Preisgruppe

Preisgruppe

Gehäuse			Haftreifen	72 2258 00	03
für Motorwagen VT 98.9	41 2980 03	34	Radsatz (1. und 2. Achse)		
für Motorwagen VT 798	41 2989 03	34	für Steuerwagen VS 98	41 2980 16	20
für Steuerwagen VS 98	41 2980 04	34	für Steuerwagen VS 998	41 2989 16	20
für Steuerwagen VS 998	41 2989 04	34	für Zwischenwagen VB 98	41 2981 03	20
für Zwischenwagen VB 98	41 2981 02	34	Motor (mit Entstörung)	40 0115 00	35
Stangen-Kupplung			Motor-Bürsten	40 0154 00	13
(mit Schrauben)	40 0652 00	13	Funk-Entstörung	40 0157 00	19
Fahrgestell-Träger			Schleifer-Satz	40 0253 00	11
für Motorwagen VT 98.9	71 0323 00	26	Lampen-Träger	71 0325 00	14
für Motorwagen VT 798	71 0858 00	26	Glühlampe, weiß	40 0303 00	18
für Steuerwagen VS 98	71 0324 00	26	Glühlampe, rot	40 0304 00	18
für Steuerwagen VS 998	71 0859 00	26	Lichtwechsel-Diode	75 0363 00	12
für Zwischenwagen VB 98	71 0361 00	26	Schrauben-Sortiment	41 2980 95	20
Radsatz			Kleinteile-Sortiment	41 2980 99	20
für 1. Achse Motorwagen VT 98.9	41 2980 06	20	Puffer	74 0215 00	03
für 1. Achse Motorwagen VT 798	41 2989 06	20			
Radsatz mit Haftreifen					
für 2. Achse Motorwagen VT 98.9	41 2980 13	22			
für 2. Achse Motorwagen VT 798	41 2989 13	22			

Grundsätzlich lieferbar sind nur die in der jeweils gültigen Ersatzteil-Preisliste aufgeführten Artikel und nur in den dort angegebenen Verpackungseinheiten. Da wir allerdings bei Ersatzteilen z. T. von Zulieferanten abhängig sind, können zeitweilig Lieferschwierigkeiten nicht ausgeschlossen werden.